

FERNBEDIENUNG



- ✓ Multifunktional
- ✓ Proportional
- ✓ LCD-Bildschirm
- ✓ Ersatzbatterie
- ✓ Alarm- und Fehlerdiagnose

HYDRAULISCHER JIB-ARM

- ✓ Haken- oder Windenbetrieb
- ✓ MAX. Traglast - 1 t
- ✓ MAX. Arbeitshöhe - 17,3 m
- ✓ An Bord untergebracht und einfach zu installieren



BESONDERHEITEN



- ✓ Pick&Carry - 400 kg
- ✓ Virtuelle Wände
- ✓ Selbstdiagnose-System
- ✓ Sämtliches Zubehör an Bord
- ✓ Pumpe mit variabler Fördermenge

HAUPTAUSLEGER



- ✓ MAX. Traglast - 3,2 t
- ✓ MAX. Arbeitshöhe - 12 m
- ✓ 4 hydraulische Ketten-Auszüge
- ✓ Hochfester Stahl
- ✓ Haken- und Windenbetrieb

WINDE



- ✓ Einfachblock - 800 kg
- ✓ Bis 125 m langes Seil
- ✓ Bis 4 Blöcke
- ✓ Flaschenzugrollen und -blöcke an Bord

360° ENDLOSDREHUNG

ZUSÄTZLICHER ELEKTROANTRIEB



- ✓ An Bord
- ✓ 50 Hz oder 60 Hz
- ✓ Einfacher Wechsel von Diesel
- ✓ 220 V oder 400 V

STÜTZFÜSSE

- ✓ Selbstnivelliersystem
- ✓ 4 separate Stabilitätsbereiche
- ✓ 1250 verschiedene Konfigurationen

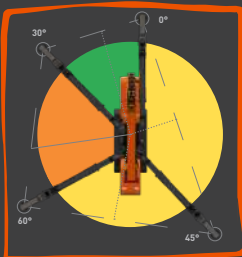

RAUPENWERKE

- ✓ Um 45° hydraulisch ausfahrbar
- ✓ Weiße oder schwarze Raupenwerke





TRAGLAST-DIAGRAMM

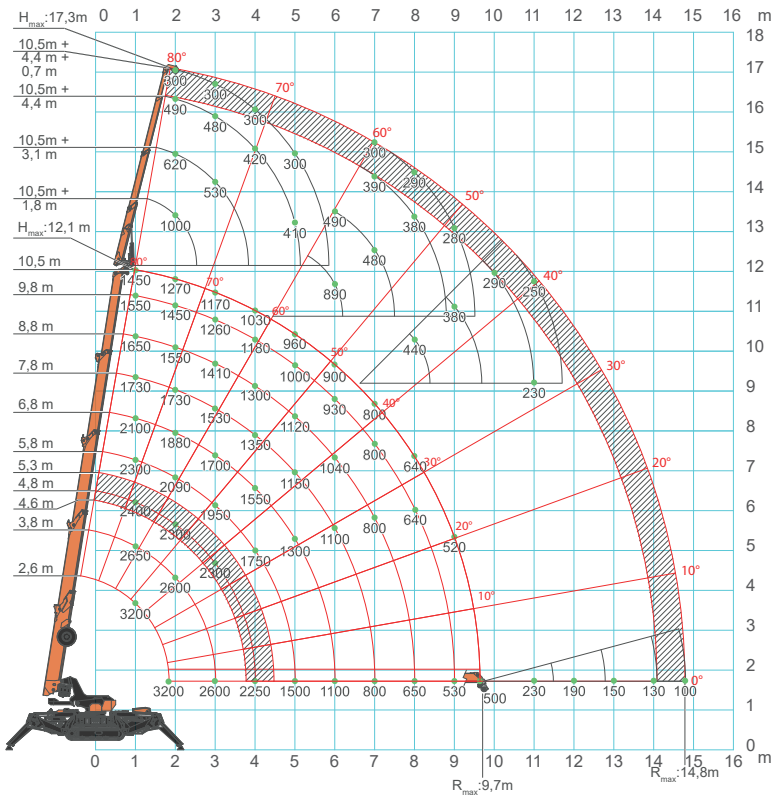

SCANNEN SIE FÜR WEITERE TECHNISCHE DATEN



	Kg
SPX532	2520
Hydraulischer Jib-Arm	210
Winde	52
Elektroantrieb	63



Ihr Jekko Händler

ABMESSUNGEN (mm)

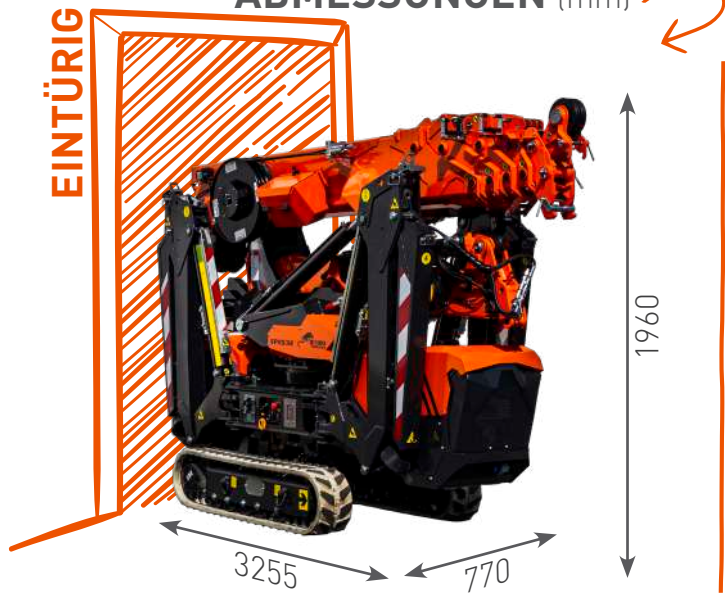

STANDFLÄCHE (mm)

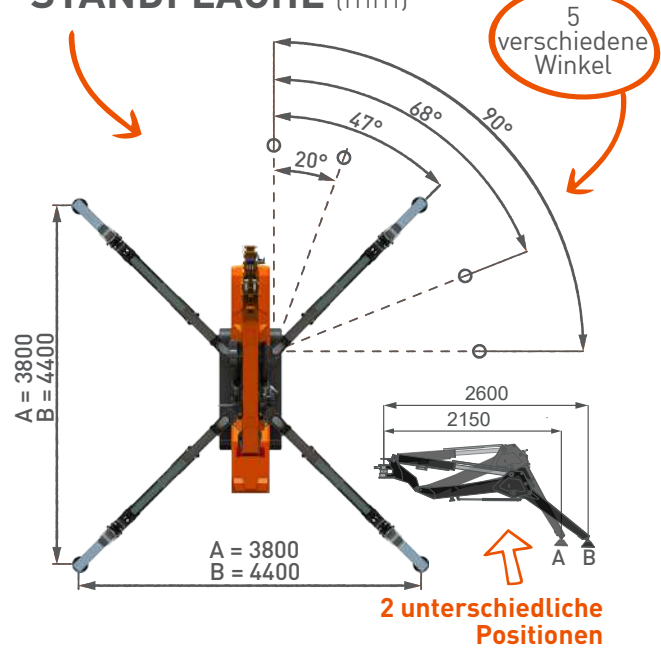

ZUBEHÖR

JVM800-R
Glasmanipulator
800 kg

JIB500GR
Stahlbalken-
Manipulator - 500 kg

**1,2 t JIB-ARM-
VERLÄNGERUNG** An Bord

**1 t
hydraulischer
JIB-Arm**
An Bord

Jekko s.r.l. • info@jekko.it • www.jekko-cranes.com
Alle hier beschriebenen Eigenschaften und Funktionen können ohne vorherige Ankündigung geändert werden.
Alle angegebenen Daten sind unverbindliche Richtwerte, da der Kran abhängig von seiner Verwendung unterschiedliche Leistungen erbringt.

V02.23